

# Pasivní spínač pro inteligentní systémy typ TS-1v2

## Technické specifikace :

Počet mikrospínačů .....4  
 Jmenovité zatížení mikrospínačů .....50 mA, 24 V DC  
 Počet LED diod .....4  
 Provozní napětí LED diod .....12 - 24 V DC

### Připojení vodičů ke konektoru:

Pevný vodič .....min. 0,14 mm<sup>2</sup> - max. 0,5 mm<sup>2</sup>  
 Slaněný vodič .....min. 0,2 mm<sup>2</sup> - max. 0,5 mm<sup>2</sup>  
 Vodič AWG .....min. 24 - max. 20

Rozměry přístroje v mm (Š x V x H) ..... 70,5 x 70,5 x 28  
 Hmotnost přístroje ..... 36 g  
 Pracovní teplota ..... - 10 °C do + 55 °C  
 Skladovací teplota ..... - 20 °C do + 70 °C  
 Určeno pro design spínačů OBZOR ..... ELEGANT, DECENTE,  
 VARIANT  
 Montáž do vícenásobných rámečků ..... Ano

Obr. 1: Pozice LED a mikrospínačů

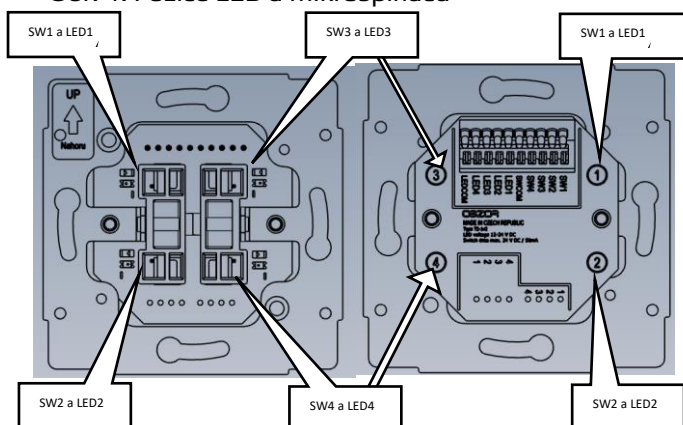

Obr. 2: Schéma zapojení

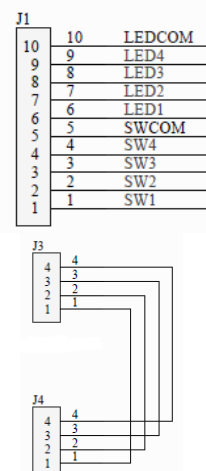
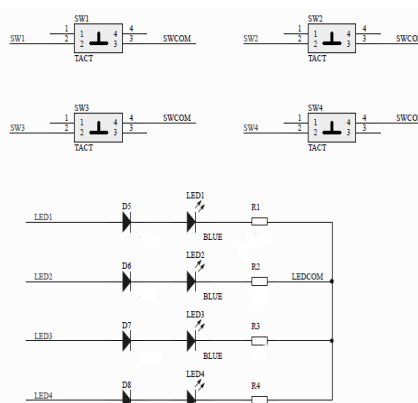

## Popis pasivního spínače pro inteligentní systémy a jeho varianty:

Pasivní spínač pro inteligentní systémy je standardně vyráběn ve variantě se dvěma ovládacími prvky, které spínají čtyři samostatné mikrospínače. Sepnutí nebo jinou informaci systému je možné indikovat pomocí čtyř nezávislých LED diod. DPS (desku plošného spoje) lze osadit konektorem (s max. 4 piny) a senzorem (s max. 4 piny) dle požadavků zákazníka.

### Montáž elektroinstalační krabice:

- Použijte elektroinstalační krabici o min. hloubce 35 mm.
- Pro instalaci vícenásobných sestav přístrojů je nutné použít vícenásobné krabice, které mají rozteč středů 71mm .
- Elektroinstalační krabice musí být umístěna v rovině s omítkou.

V případě, že elektroinstalační krabice není v rovině s omítkou, je možné k vyrovnání výškového rozdílu použít vymezovací (distanční) kroužky VK1 nebo VK2 (nejsou součástí balení). Zabrání tím zdeformování kovového rámečku při dotažení upevňovacích šroubů.

### Montáž pasivního spínače pro inteligentní systémy:

- Vodiče odizolujte v celkové délce 9 mm a vložte je do svorkovnice.
- Pozice LED a mikrospínačů (SW) je zobrazena na obr. 1. Přístroj se připojuje dle schématu zapojení na obr. 2 a popisu na DPS.
- Upevnění přístroje do instalační krabice se provádí přes plechový rámeček dvěma šrouby. Upevňovací šroub nesmí mít zápustnou hlavu.
- Na kovový rámeček přístroje položte rámeček v požadovaném designu, vložte spojovací díl a šrouby zlehka dotáhněte. Nasadte ovládací kryt a vyzkoušejte správnou funkci.

Výrobce: **OBZOR**, výrobní družstvo Zlín, Na Slanici 378, Zlín.

[www.obzor.cz](http://www.obzor.cz)