

Návod k použití vačkových spínačů VSN80, VSN100, VSN125, VSN150

Vačkové spínače řady VSN80 – VSN150 jsou zkoušeny jako odpínače vhodné pro bezpečné odpojení elektrospotřebičů a jsou bezúdržbové.

Vačkové spínače se nesmí přetěžovat a procházející proud nesmí být větší, než stanovený tepelný proud bez krytu (Ith). Spínače řady VSN80 – VSN150 jsou schopny zapínat, vypínat a bezpečně odpojovat silové obvody ve strojích a jiných zařízeních.

V základním provedení splňují krytí IP 20 pro tělo spínače po připojení vodičů do všech připojovacích svorek. V případě, že do některých připojovacích svorek nejsou připojeny vodiče, je nutné otvor pro vodiče zaslepit standardně dodávanou ucpávkou (klíč položky 109651), aby bylo dodrženo krytí spínače IP 20. Spínače VSN dodané se spojkou mezi patry mají zaslepeny připojovací svorky, které spojka propojuje. Pro odstranění krytky svorky zasuňte šroubovák do místa výřezu a tahem krytku odstraňte. V případě, že spínač je vybaven dvěma propojkami na jedné svorce, nelze na tuto svorku připojit vodič!

Krytí IP 65 z čela, bude splněno za těchto podmínek:

- vačkový spínač musí být osazen těsněním na hřídeli
- spínač musí být upevněn za přední upevňovací otvory
- otvor pro hřídel a šrouby bude vyvrtán dle výkresu, který je uveden v montážním plánu

Vačkové spínače do šesti pater lze upevnit z čela za přední nebo zezadu za zadní upevňovací otvory. Spínače delší než 3 patra se musí upevnit za přední i zadní upevňovací otvory. Upevnění spínače na lištu DIN je možné pouze do 3 pater.

Záruční doba vačkového spínače je omezena počtem spínacích cyklů elektrické a mechanické trvanlivosti, nejdéle však 60 měsíců ode dne dodání. Vačkové spínače splňují požadavky norem ČSN EN 60 947-1 a ČSN EN 60 947-3.

Při výběru vačkových spínačů pro dané vnější vlivy doporučujeme konzultaci s projektantem.

Postup montáže:

1. Vačkové spínače upevněte do zařízení za přední nebo i za zadní stahovací desku dle typu spínače.
2. Ke spínači připojte vodiče (max. délka odizolování vodičů je 20 mm). V případě, že bude překročena maximální délka odizolování vodičů nebo nebudou zaslepeny nezapojené svorky, **spínač v těchto případech nesplní krytí IP 20**. Připojené vodiče musí být odlehčeny, aby nedocházelo k mechanickému namáhání spínače vahou vodičů.
3. Zkontrolujte dotažení všech šroubů. Šrouby připojovacích svorek musí být utaheny stanoveným utahovacím momentem 4 Nm. Při nedodržení stanoveného momentu hrozí poškození spínače!
4. Namontujte ovládací prvek a vyzkoušejte funkce bez zatížení.

Instalaci musí provádět osoba s elektrotechnickou kvalifikací a připojení musí odpovídat příslušným elektrotechnickým a bezpečnostním předpisům.

Výrobek neobsahuje žádné nebezpečné látky. Po ukončení životnosti je nutno s ním nakládat ve smyslu platného Zákona o odpadech, respektive dle příslušných navazujících předpisů.

Upozornění: nefunkční nebo poškozený vačkový spínač nepoužívejte a zajistěte ho proti použití. Demontáž je nutné svěřit osobě s odpovídající elektrotechnickou kvalifikací. Pokud vačkový spínač nebude osazen ovládacím prvkem a čelní deskou, nesmí být provozován!



Ostatní informace o sortimentu vačkových spínačů jsou uvedeny v katalogu, který naleznete na www.obzor.cz. Tištěný katalog si můžete také vyžádat na telefonním čísle +420 577 195 151 nebo e-mailem na adrese marketing@obzor.cz.

Zdarma nabízíme technickou pomoc při výběru a objednání vačkových spínačů na tel. +420 577 195 153 a +420 577 195 175

Technická data vačkových spínačů

Typová řada		VSN80	VSN100	VSN125	VSN150
Vhodné pro bezpečné odpojení:		ANO			
Jmenovité impulsní výdržné napětí (Uimp)		4 kV	4 kV	4 kV	4 kV
Jmenovité izolační napětí (Ui)		690 V	690 V	690 V	690 V
Jmenovitý tepelný proud bez krytu (Ith)		80 A	100 A	125 A	150 A
Jmenovitý tepelný proud v krytu 300 x 200 x 165 (Ithe)		80 A	100 A	125 A	63 A
Jmenovité pracovní napětí (Ue) / Jmenovitý pracovní kmitočet		400 V / 500 V / 50 Hz			
Jmenovitý pracovní proud (Ie)	AC 21	80 A	100 A	125 A	160 A
	AC 23	50 A	55 A	60 A	65 A
	AC 3	35 A	40 A	45 A	50 A
Jmenovitý krátkodobý výdržný proud (Icw)		1 500 A / 1 s	2 000 A / 1 s	2 500 A / 1 s	3 000 A / 1 s
Jmenovitá zkratová zapínací schopnost (Icm)		1 000 A	1 500 A	2 000 A	2 500 A
Průřez připojovacích vodičů (mm ²)		25 - 70	25 - 70	25 - 70	25 - 70
Maximální počet spínacích poloh		8	8	8	8
Maximální počet pater		6	6	6	6
Maximální počet kontaktů		12	12	12	12
Rozměr ovládací hřídele (mm)		6 x 6	6 x 6	6 x 6	6 x 6
Elektrická trvanlivost v kategorii AC 3 dle ČSN EN 60947-3 tabulka A. 4		15 000	12 000	6 000	5 000
Mechanická trvanlivost (cyklů)		100 000	100 000	100 000	100 000
Maximální četnost sepnutí za hodinu		120	120	120	120
Připojovací šroub		imbus č. 4			
Ztrátový výkon (při max. zatížení) na kontakt		7,2 W	9 W	11,3 W	13,5 W
Klimatická odolnost (°C)		od - 40°C do + 50°C			
Montážní poloha		libovolná			
Utahovací moment připojovacích šroubů		4 Nm			
Upevnění z čela a zezadu na rozteč		50 mm			
Max. délka odizolování vodiče		20 mm			

MONTÁŽNÍ PLÁN VSN 80 - 150

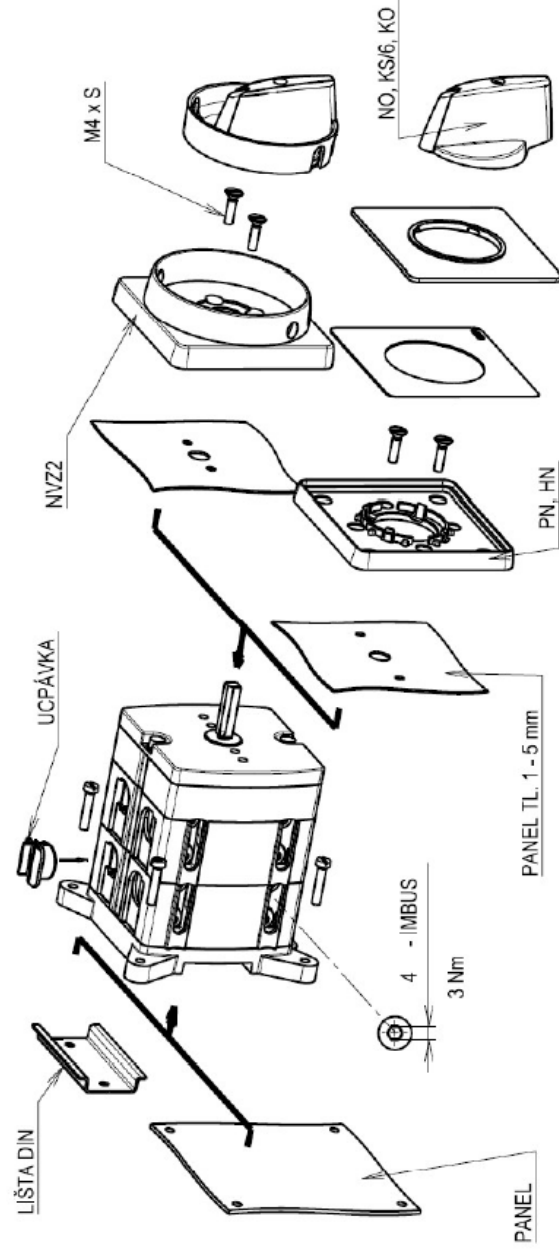

MONTÁŽNÍ PLÁN:

VESTAVNÉ UCHYCENÍ - V

ZADNÍ UCHYCENÍ - Z

LIŠTA DIN - Z

PŘÍRÁŽENÍ OVLADAČŮ K ČELNÍM DESKÁM

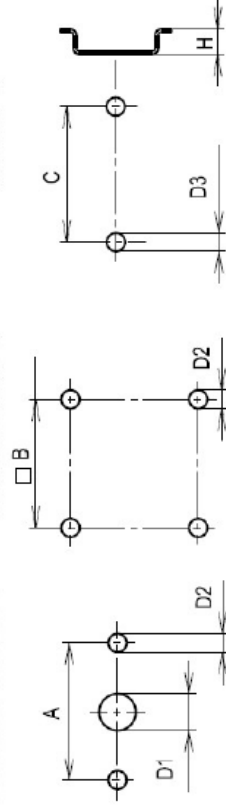

OVLADAČE ČELNÍ DESKY	OVLADAČE		
	PN	HN	NO
KS/6	X	✓	✓
KO	✓	X	✓

DOPORUČENÉ PŘÍRÁŽENÍ OVLADAČŮ

ČELNÍ DESKA	PN	HN	NVZ2	SROUB M4			ZADNÍ UCHYCENÍ + LIŠTA DIN			
				A	D1	D2	S	PANEL	B	H
UZAMYKACÍ NÁSTAVBA	50	10	4,3	14	1-5	86	7,5 - 15	50	8	
				30						

OVLADAČ	POČET PATER		VSN 80, 100, 125, 150
	1-3	4-6	
NO	✓	X	
KS/6	✓	✓	
KO	✓	✓	
NVZ2	✓	X	

ROZMĚROVÝ PLÁN:

VESTAVNÉ UCHYCENÍ - V

ZADNÍ UCHYCENÍ - Z

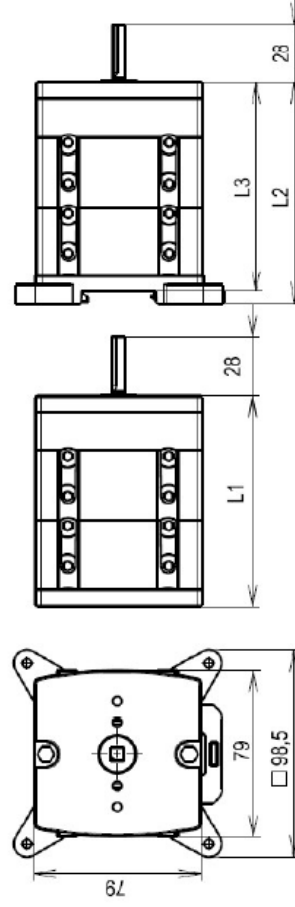

POČET PATER	L1	L2	L3
1	67	72,4	66,5
2	100	105,4	99,5
3	133	138,4	132,5
4	166	171,4	165,5
5	199	204,4	198,5
6	232	237,4	231,5

POZNÁMKA : rozměry uvedeny v mm